

# WORKSHOP

## “GOOD ETHICS IS GOOD BUSINESS”

Dr. Paolo Trincanato

Marghera, 25/11/2008



**IDEMONT**

ambiente

# DEMONT AMBIENTE

è un'azienda certificata:

- Qualità (ISO 9001:2000)
- Ambiente (ISO 14001:2004)
- Sicurezza (OHSAS 18001:2007)
- Etica (SA 8000:2001)

Demont Ambiente ha conseguito le certificazioni dei sistemi di Gestione Qualità, Ambiente e Sicurezza



- Raggiungimento di elevati standard aziendali
- Controllo e mantenimento della conformità legislativa
- Continuo miglioramento



Su queste basi il procedimento per conseguire la Certificazione Etica SA 8000 è stato relativamente semplice e accelerato

# Certificazione responsabilità sociale SA 8000:2001

Nel corso del 2006, Demont Ambiente ha portato avanti il progetto per l'introduzione della Certificazione Etica SA 8000, come ulteriore miglioramento del Sistema di Gestione aziendale.

L'azienda ha ottenuto la certificazione a febbraio 2008.

# POLITICA PER LA RESPONSABILITA' SOCIALE

- Contiene gli obiettivi e i principi perseguiti dall'azienda
- E' comunicata sia internamente a tutte le funzioni della società DEMONT Ambiente S.r.l., sia esternamente a tutte le persone che lavorano per l'organizzazione o per conto di essa



# OBIETTIVI

- Osservare la legislazione di salute e sicurezza sul lavoro, gli accordi di settore e aziendali e la legislazione sui rapporti di lavoro
- Garantire il rispetto della dignità, la sensibilità alle legittime esigenze ed aspirazioni morali e materiali, la totale assenza di discriminazioni di razza, nazionalità, sesso, età, fede religiosa, opinioni, partecipazioni politiche o sindacali

# OBIETTIVI

- Migliorare le condizioni di lavoro sia morali che fisiche dei propri collaboratori
- Escludere il lavoro infantile
- Adottare una sistematica informazione e formazione di tutti i collaboratori sui requisiti del Sistema di Gestione della Responsabilità Sociale, in modo da rendere cosciente ciascuno del proprio ruolo in azienda e del corretto comportamento richiesto



# OBIETTIVI

- Favorire la consapevolezza e l'orgoglio del personale di appartenere ad un'organizzazione sensibile ai problemi sociali
- Favorire la comunicazione di ritorno verso la Direzione
- Promuovere il miglioramento del clima aziendale, in particolare relativamente a: equità di trattamento, salute, sicurezza sui posti di lavoro, pari opportunità di carriera e formazione



# OBIETTIVI

- Sensibilizzare i collaboratori ad aumentare costantemente l'efficienza dell'azienda
- Migliorare i rapporti e l'immagine aziendale verso l'esterno
- Favorire lo sviluppo, nell'ottica della Responsabilità Sociale, di fornitori e appaltatori

# IL RISPETTO DEGLI 8 REQUISITI SOCIALI

DEMONT Ambiente S.r.l.:

1. non usufruisce né favorisce l'utilizzo di lavoro infantile
2. non usufruisce né favorisce l'utilizzo di lavoro obbligato sotto nessuna forma
3. è impegnata a tutelare salute e sicurezza dei propri lavoratori
4. rispetta, senza alcuna limitazione, il diritto dei lavoratori di formare ed aderire ai sindacati di loro scelta ed il diritto alla contrattazione collettiva inoltre, rispetta il diritto ad accordi collettivi aggiuntivi

# IL RISPETTO DEGLI 8 REQUISITI SOCIALI

DEMONT Ambiente S.r.l.:

5. non pratica alcuna forma di discriminazione basata su criteri di età, razza, ceto sociale, origine, sesso, confessione religiosa, scelta politica o appartenenza sindacale, orientamento sessuale, invalidità o altro criterio che possa configurare tale situazione
6. richiede al personale, nello svolgimento del proprio lavoro, un comportamento corretto ed improntato ai principi di collaborazione e disciplina previsti, tra l'altro, dal CCNL vigente

# IL RISPETTO DEGLI 8 REQUISITI SOCIALI

DEMONT Ambiente S.r.l.:

7. relativamente all'orario di lavoro, rispetta i contratti di lavoro nazionali applicabili
8. assume personale a tempo indeterminato. Solo in via eccezionale si avvale di prestazioni basate su contratti a termine o comunque di forme di lavoro flessibile ammesse dalla legislazione in atto garantendo che il salario pagato corrisponda sempre al contratto collettivo applicabile (Criteri retributivi)

# ORGANIGRAMMA

Datore di lavoro

Direzione

Fu

Settori

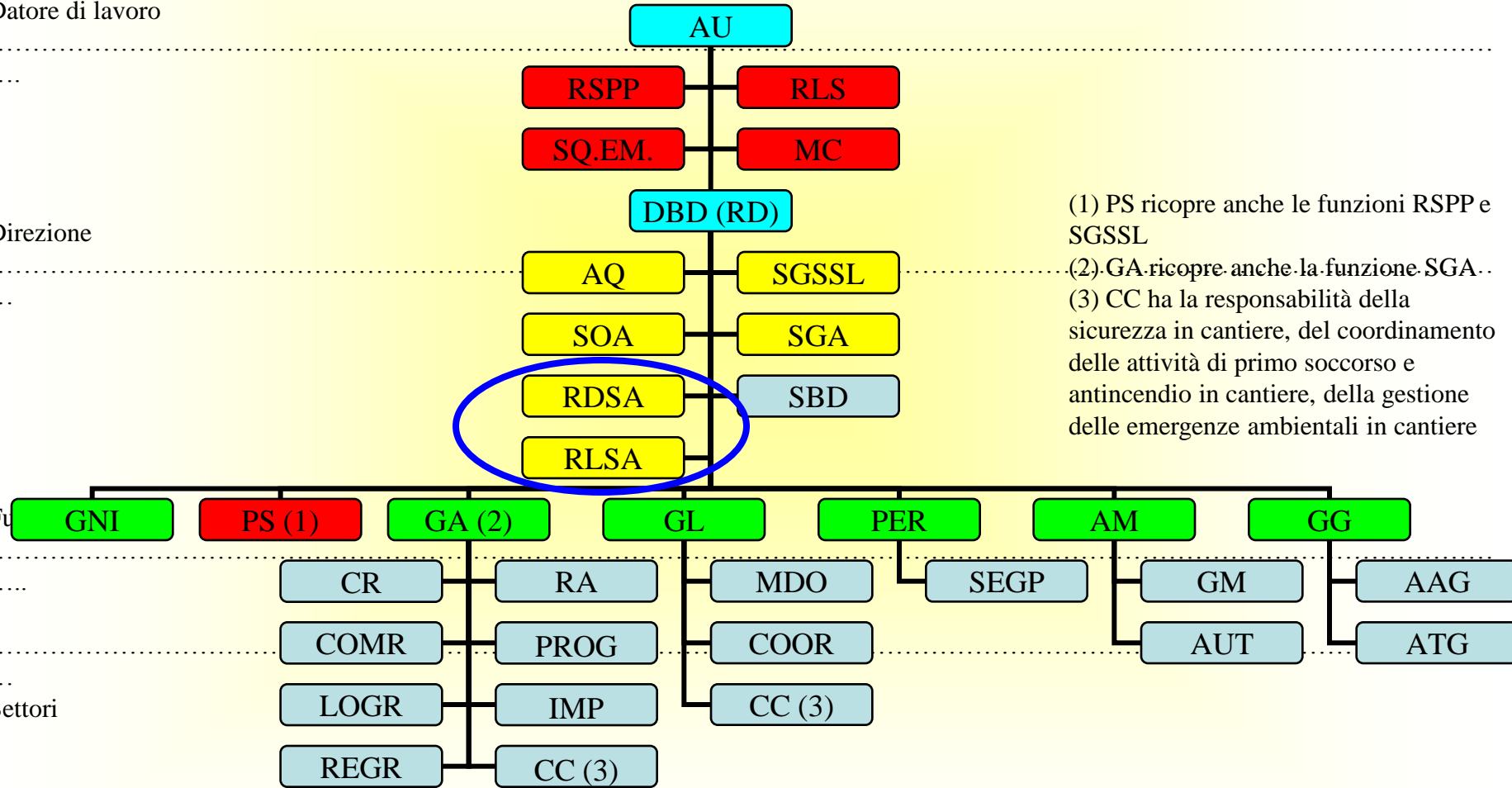

(1) PS ricopre anche le funzioni RSPP e SGSSL

(2) GA ricopre anche la funzione SGA.

(3) CC ha la responsabilità della sicurezza in cantiere, del coordinamento delle attività di primo soccorso e antincendio in cantiere, della gestione delle emergenze ambientali in cantiere



# ORGANIGRAMMA

Funzioni individuate con responsabilità all'interno del Sistema di Gestione della Responsabilità Sociale:

- **RDSA** – Rappresentante della Direzione per il Sistema di Gestione della Responsabilità Sociale, ha la funzione di assicurare il rispetto dei requisiti previsti dalla norma SA 8000 e dal Manuale della Responsabilità Sociale
- **RLSA** – Rappresentante per la SA 8000, facilita i rapporti dei lavoratori con la Direzione per quanto concerne le materie inerenti alla norma di riferimento. E' eletto direttamente dai lavoratori e riceve adeguata formazione ed informazione in merito ai requisiti della norma e del Sistema di Gestione per la Responsabilità Sociale